



Produktübersicht

Darf es bei IHNEN ein bisschen MEHR sein?
Wollen Sie Akzente setzen?

Dann sollten Sie DIESES Digitale Media-Pult,
DAS Highlight Infoterminal bzw. DEN Digital-
Signage PS-TP16 unbedingt kennen lernen!

Denn das besondere Design bereichert nicht
nur optisch Ihre Veranstaltung oder Ihren
Empfangsbereich, es lädt direkt zum Verweilen
ein. Wir garantieren Ihnen bereits jetzt
einen hohen Spaßfaktor.

Bemaßungsskizze 42“:

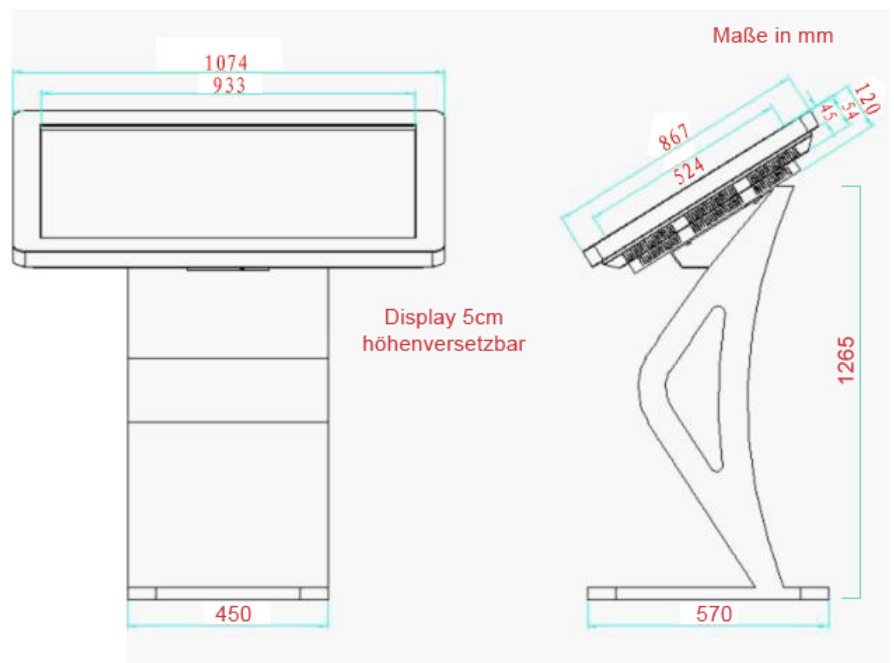

Lieferbare Farben:



Schwarz



Weiß



Silber

Lieferbare Größen:

- 42"
- 46"
- 55"

Technische Daten und optionale Erweiterungen finden Sie auf Seite 2

Technische Angaben:

LED Display:

- Sichtwinkel: 178°/178°(H/V)
- Auflösung: 1920*1080
- Helligkeit: 450cd/m²
- Farben: 16.7M
- Response Zeit: 6.5MS
- Kontrastverhältnis: 4000:1
- Sichtwinkel: 178°/178°(H/V)
- Stereo-Lautsprecher integriert
- Leistungsaufnahme: 70-100W
- Betriebsspannung: 230 V
- Betriebstemperatur: 0°C bis 40°C
- Umgebung bei Lagerung: -20°C bis 60°C

Merkmal:

- Display abnehmbar
- auch auf Rollen erhältlich

Erhältliche Ausstattungen

Touch-Varianten:

Ausstattung 1:

- IR-Touch
- Prozessor: ARM V6
- Arbeitsspeicher: 2GB
- Flash: 16GB
- Betriebssystem: Android 4.2.2. modif.
- WLAN / LAN
- USB + SD-Card

Ausstattung 2:

- IR-Touch
- Prozessor: Core i3
- Arbeitsspeicher: 4GB
- Festplatte: 120GB
- Betriebssystem: Windows 8.1
- WLAN / LAN
- USB + SD-Card

Ausstattung 3:

- IR-Touch
- Prozessor: Core i5
- Arbeitsspeicher: 8GB
- Festplatte: 120GB
- Betriebssystem: Windows 8.1
- WLAN / LAN
- USB + SD-Card

Ausstattung 4:

- IR-Touch
- Prozessor: Core i7
- Arbeitsspeicher: 8GB
- Festplatte: 120GB
- Betriebssystem: Windows 8.1
- WLAN / LAN
- USB + SD-Card

Der SD-Kartenslot ist nur vor Inbetriebnahme des Geräts erreichbar!



OPTIONALE ERWEITERUNGEN

Bei uns erhalten Sie viele optionale Erweiterungen für Ihren Promoscreen. Damit haben Sie die Möglichkeit, Ihr Digital Signage System auf Ihre Bedürfnisse anzupassen. Falls Ihr Erweiterungswunsch nicht in der Liste aufgeführt ist, fragen Sie diesen bitte an. Wir beraten Sie gerne und suchen zusammen mit Ihnen nach der idealen Lösung einer kundenspezifischen Anpassung.

- | | | |
|--|--|--|
| <ul style="list-style-type: none"> • Stereo-Soundsystem • Schutzglasscheibe • Touchscreen • LAN / WLAN | <ul style="list-style-type: none"> • UMTS • USB-Anschluss, extern • Webkamera • Farbgebung nach Kundenwunsch | <ul style="list-style-type: none"> • Stabile Transportbox • Garantieverlängerung • IR-Touch / Kapazitiv-Touch |
|--|--|--|

OPTIONALER SERVICE

- | | |
|---|---|
| <ul style="list-style-type: none"> • Vor-Ort-Service
Ein Techniker kommt zu Ihnen und stellt den Promoscreen auf, richtet ihn ein, und stellt alle Verbindungen her. Es wird dafür gesorgt, dass alles reibungslos funktioniert.
Ihr Vorteil: Sie müssen sich um nichts kümmern und sparen dadurch Ihre kostbare Zeit. | <ul style="list-style-type: none"> • Content-Service
Ihr Vorteil: Die Stele ist somit wartungsfrei und arbeitet zuverlässig. Sie wird komplett fertig konfiguriert. Bei unserem Android-Board z.B. schalten Sie die Stele lediglich ein und selbst nach einem Stromausfall startet Ihre Präsentation wieder automatisch. Das manuelle Eingreifen wie man es von Windows kennt, entfällt. Die Ausführung erfolgt durch unser Schwesterhaus Optibit. |
|---|---|